

VALTRA

Power Partner

Серия T

T120

T130

T140e

T150

T160

T170

T180

T190



VALTRA

Power Partner

Содержание	Модели Valtra T и двигатели SisuDiesel	
	– это Ваш выбор	4–5
	Трансмиссия и гидравлика	
	– это Ваш выбор	6–7
	Система управления мощностью	
	– непревзойденный комфорт	8–9
	Кабина	
	– для поля или леса – вперед и назад	10–11
	Дополнительное оборудование	
	для моделей Valtra T	
	– Передний рычажный механизм	
	и передний MOM	12
	– Передняя подвеска Aires	12
	– Горный тормоз	12
	- Система оптимального регулирования	
	скорости	13
	- Valtra ISOBUS	13
	Специальное дополнительное оборудование	
	для моделей Valtra T	
	- Комбинированная гидравлика	14
	Фронтальные погрузчики Valtra	
	– заводская установка – лучший результат	14
	Дополнительное оборудование Valtra T	
	– бесконечные возможности	15
	Valtra на службе у Вас	16–17
	Технические характеристики	
	– Система мощности и гидравлика Valtra T	18
	– Технические характеристики	19





ВАШ ИНДИВИДУАЛЬНЫЙ ТРАКТОР VALTRA

Система производства компании Valtra называется à la Carte (меню), она представляет собой результат многолетней работы; данная система позволяет нашим клиентам выбирать из широкого ассортимента технических характеристик и дополнительного оборудования, разработанного специально для тракторов Valtra. Существует множество вариантов сочетания этих характеристик, которые позволяют максимизировать уникальные преимущества тракторов Valtra Серии Т. Именно Вы, наш клиент, подбираете идеальные технические характеристики для конкретных задач – помимо этого, Вы можете выбрать один из восьми цветов.

ОПЦИИ POWERTRAIN И ГИДРАВЛИКА

Серия Т предлагает как механические, так и электронные способы управления трансмиссией и гидравликой, помимо этого, клиент может выбрать их комбинацию.

Модели Valtra T с двигателями SisuDiesel

Модель	Макс. мощность, кВт/л.с. (ISO 14396)	Число цилиндров	Объем	Максимальный крутящий момент Нм/об/мин
T 120	92/125	6, Турбо	6,6 литров	505/1400
T 130	99/135	6, Турбо	6,6 литров	555/1400
T 140e	107/145	6, Турбо/ Промежуточное охлаждение	6,6 литров	660/1100
T 150	114/155	6, Турбо/ Промежуточное охлаждение	6,6 литров	625/1400
T 160	121/165	6, Турбо/ Промежуточное охлаждение	6,6 литров	655/1400
T 170	129/175 CR	6, Турбо/ Промежуточное охлаждение	6,6 литров	670/1500
T 180	135/184, 142/193* CR	6, Турбо/ Промежуточное охлаждение	6,6 литров	670/730*/1500
T 190	139/189, 155/211*, 155/211** CR	6, Турбо/ Промежуточное охлаждение	6,6 литров	680/750*/830**/1500

* DPS 1, ** DPS 2 и 3 с транспортным ускорением, во всех системах DPS, когда главная передача H2 или выше. **Sigma Power. CR – общая направляющая, 4 клапана на цилиндр.

Система подачи топлива Common Rail (общая направляющая)

Двигатели на моделях T170, T80 и T190 созданы с использованием технологии Common Rail. Она обеспечивает высокое давление впрыска топлива вне зависимости от оборотов двигателя.

Топливо может подаваться на разных этапах в пределах одного зажигания, что обеспечивает тихие холостые обороты и быструю реакцию на изменения в нагрузке. Также улучшается крутящий момент при низких оборотах. Двигатели Valtra с системой Common Rail также обладают уникальной особенностью – низкое число оборотов на холостом ходу. На припаркованном тракторе с включенным стояночным тормозом обороты двигателя на холостом ходу снижаются до приятно тихого уровня 600 об/мин, что обеспечивает экономию топлива.



ДВИГАТЕЛИ SISUDIESEL

Все двигатели Серии T имеют Электронную Систему Управления Двигателем (ЭСУД), среди широкого модельного ряда можно найти высокоэффективную модель T140e, двигатель которой имеет пониженную номинальную частоту вращения, а супермощный трактор T190 включает систему Sigma Power.

Двигатели SisuDiesel доказали свою надежность и стабильность в работе, при этом последние серии обладают более высокой мощностью и крутящим моментом – крутящий момент на 10% - 20% выше, чем в предыдущих версиях. Высокий крутящий момент с легкостью достигается при низких оборотах двигателя и сохраняется при снижении рабочих оборотов.

Гильзы цилиндра со смазкой и промежуточное охлаждение (присутствует в большинстве моделей) обеспечивают основу для увеличения срока службы, который сопровождается снижением почасовых эксплуатационных затрат.

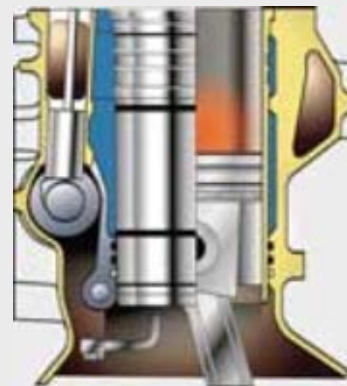

Гильзы цилиндров имеют центральную опору. Это уникальная особенность для двигателей такого размера, она позволяет снизить вибрацию, износ и расход смазочного масла.

Все двигатели Серии T имеют Электронную Систему Управления Двигателем (ЭСУД), которая автоматически регулирует впрыск топлива в соответствии с нагрузкой, скоростью и температурой. Результатами являются более низкий расход топлива и меньшее количество выбросов в атмосферу при увеличении мощности.

Система ЭСУД на тракторах Серии T также позволяет устанавливать дополнительную систему оптимального регулирования скорости.



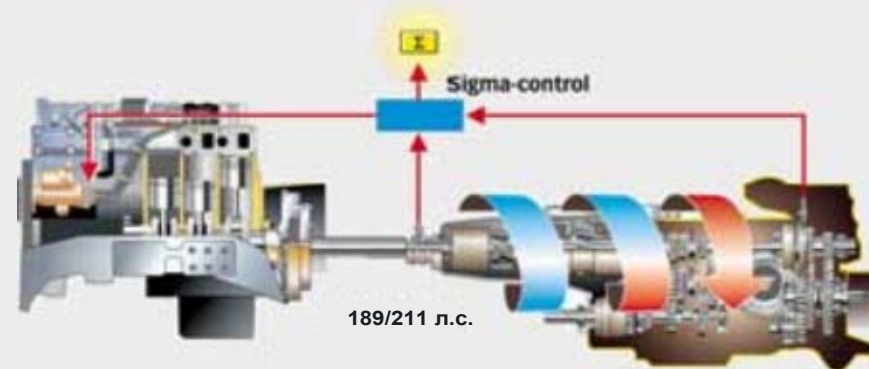

**Двигатели EcoPower с низкой частотой вращения.
Низкие затраты, высокая производительность!**

Модели T140e EcoPower имеют значительно более низкие эксплуатационные расходы, чем модели, оснащенные стандартными двигателями. Из-за снижения оборотов двигателя, модели EcoPower потребляют на 10-15% меньше топлива, чем обычные тракторы. Помимо этого, средняя скорость поршня примерно на 20% ниже, чем на стандартных двигателях, что увеличивает срок службы двигателя на эти же 20%!



При этом повышается уровень комфорта при вождении за счет снижения шума двигателя на 4-5 децибел.

Sigma Power T190

Номинальная мощность модели Sigma Power T190 составляет 189 л.с., однако при работе механизма отбора мощности при достаточной нагрузке, максимальная мощность двигателя увеличивается до 211 л.с., что обеспечивает подачу дополнительной мощности 22 л.с. на MOM. Модель Sigma Power идеально подходит для работы с большим навесным оборудованием, которое требует большой мощности MOM, типа бороны и косилок.

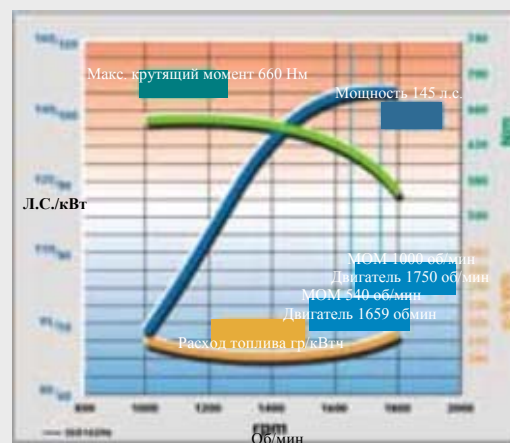

Valtra T140e

Трансмиссия и гидравлика – Ваш выбор

Варианты трансмиссии и гидравлики

Серия Т поставляется с механической или электронной системой управления трансмиссией, помимо этого к ней можно добавить дополнительную гидравлическую систему с механической или электронной регулировкой – это Ваш выбор.

Механическое управление трансмиссией и гидравликой.

- 12+12 или 36+36 передач/система Powershift
- механическое управление движением вперед/назад
- механическое управление гидравликой
- производительность 73 литра в минуту (70 литров в минуту на T140e)



Электронное управление трансмиссией и механическое управление гидравликой.

- 36+36 передач/система Powershift
- электронное управление движением вперед/назад
- автоматические программы Авто 1 и 2
- автоматическая тяга
- механическое управление гидравликой
- производительность 73 литра в минуту (70 литров в минуту на T140e)



Электронное управление трансмиссией и гидравликой.

- 36+36 передач/система Powershift
- электронное управление движением вперед/назад
- автоматические программы Авто 1 и 2
- автоматическая тяга
- электронное управление гидравликой
- регулируемая гидравлика (подача жидкости и синхронизация)
- джойстик в подлокотнике для управления внешней гидравликой
- гидравлика с чувствительностью к нагрузке
- производительность 91 литр в минуту (82 литра в минуту на T140e)



1



2

3



Auto Control

Управление электронным рычажным механизмом Valtra Auto Control осуществляется очень просто. На моделях с механической системой управления гидравликой все кнопки управления и переключатели расположены на боковой панели. Система Auto Control является стандартной для всех моделей Серии Т. Система управления равновесием при движении является стандартной функцией рычажного механизма. Это гидравлическая демпфирующая система, которая позволяет безопасно переносить над неровной поверхностью самое тяжелое навесное оборудование в поднятом положении.

3



Джойстик

Всю дополнительную гидравлику на тракторе, которая управляется электронным путем, можно контролировать с помощью джойстика, переключателей или кнопок, расположенных на подлокотнике у водителя и на боковой панели. Клапаны 1 и 2 обычно включаются с помощью джойстика, который может использоваться для управления передним погрузчиком. Некоторые органы управления расположены на боковой панели, в то время как клапаны 3 и 4 управляются с помощью рычагов джойстика на боковой панели.



Мощность там, где она нужна

Передние рычажные механизмы поставляются в качестве опции, помимо этого, по требованию, они оснащаются дополнительными золотниковыми клапанами.

Гидравлика на заказ

Автоматическая работа навесного оборудования носит прямолинейный характер и достигается путем регулировки различных кнопок, контролирующих время и движение. Это упрощает эксплуатацию, особенно на поворотной полосе, где водитель должен работать с органами управления. Непрерывная регулировка движения допустима на механизмах, приводимых в действие с помощью гидравлических двигателей.



2и3

УПРАВЛЕНИЕ МОЩНОСТЬЮ

Уникальная Система Управления Мощностью Valtra постоянно следит за различными функциями трактора, включая скорость, давление и температуру. Каждый раз, когда водитель использует рычаг вперед-назад, кнопку HiShift, передачи Powershift или MOM, данные с этих датчиков подаются в Систему Управления Мощностью. Затем система выбирает наилучший вариант их включения, в зависимости от обстоятельств.



Система управления мощностью присутствует на тракторах Valtra с электронным управлением трансмиссией (см. страницу 6).



Изменение направления осуществляется только с помощью рычага челночной системы – сцепление не требуется, при этом смена направления всегда осуществляется плавно и быстро, вне зависимости от нагрузки или скорости. Рычаг челночной системы также управляет ручным тормозом и может располагаться слева или справа на рулевой колонке.



Кнопка HiShift позволяет водителю переключать передачу без использования педали сцепления. Педаль сцепления может использоваться в том случае, когда требуется дополнительная точность – при захватывании оборудования или при маневрировании в узких местах.

Система Powershift

Преимущества системы Powershift лучше всего видны при вождении трактора, особенно в том случае, когда эксплуатация требует постоянного переключения передач. Трансмиссией Valtra Powershift можно управлять вручную или с помощью двух автоматических программ: Программы Авто 1 и Авто 2 переключают передачи автоматически, когда скорость движения вперед или обороты двигателя превышают или опускаются ниже заданного значения. Установки режима Авто 1 задаются на фабрике, а установки режима Авто 2 можно задавать самостоятельно.

Система активируется с помощью выключателя на боковой панели, после чего система выбирает идеальное соотношение в соответствии с частотой вращения двигателя. Режим Авто 1 идеально подходит для работы в поле, эксплуатации MOM и дорожных работ. Вы можете задать параметры режима Авто 2 для выполнения собственных задач. Путем предварительного программирования трансмиссии Вы можете максимизировать эффективность работы трактора и навесного оборудования.

Оба режима Авто 1 и Авто 2 имеют функцию включения пониженной передачи, похожую на автомобильные системы; если водитель быстро нажимает на педаль газа, система при необходимости переключается на пониженную передачу. Функция включения пониженной передачи также работает и при торможении.



Система AutoTraction (автоматическая тяга)

Уникальная система Valtra AutoTraction автоматически отключает тягу, когда водитель нажимает тормоз при скорости ниже 10 км/ч или в том случае, когда частота вращения двигателя падает ниже 1000 оборотов в минуту. Когда водитель отпускает тормоз или увеличивает обороты двигателя выше 1000 об/мин, тяга вновь плавно включается. Система AutoTraction является значительным преимуществом при тех видах работ, когда требуются постоянные остановки и запуски, включая тюкование, поворот в конце полосы, транспортировку и работу с передним погрузчиком.

Автоматический полный привод

Система полного привода Valtra автоматически включает полный привод примерно на одну секунду при начале движения, переключении передач, использовании системы HiShift или смене направления. Это позволяет избежать прокручивания колес, повреждения почвы или преждевременного износа шин. Эта система может быть отключена по требованию.

Автоматический полный привод тракторов Valtra T180/T190 управляется с помощью датчика, который распознает разницу во вращении колес между передней и задней осями. Затем компьютер включает или отключает полный привод по необходимости. Систему полного привода и блокировки дифференциала можно контролировать вручную или автоматически.

U-Pilot

Система автоматического поворота Valtra U-Pilot снижает рабочую нагрузку на водителя путем программирования и запоминания часто повторяемых маневров. Это позволяет избежать утомления водителя, ускоряя прохождение поворотов в конце полосы. Система также устраняет риск ошибки водителя. Переключатель Off/On/Record (Выкл/Вкл/Запись) расположена на стойке В, а переключатель Start/Stop (Запуск/Остановка) находится в подлокотнике водителя. Дисплей системы расположен на панели инструментов.

Система управляет следующими функциями трактора:

- трехточечный рычажный механизм
- два внешних гидравлических клапана (блоки клапанов 3 и 4)
- полный привод
- блокировка дифференциала
- MOM (передний/задний)
- система оптимального регулирования скорости
- Система Powershift
- Клеммы DIN



В системе можно запрограммировать и паузу. При программировании системы записывается расстояние, пройденное трактором. В соответствии с этой паузой происходит автоматическая активация системы U-Pilot.

Система автоматического поворота Valtra U-Pilot предоставляется в качестве стандартного оснащения на моделях T180/T190.



«Офис» водителя

Кабины Valtra были тщательно проработаны, чтобы обеспечить простор при движениях, эргономичность и безопасность. Двери большие, при этом Вы сами можете настроить степень их открывания. Изнутри кабина Valtra обеспечивает превосходный обзор через тонированные окна. Можно отрегулировать угол наклона и расстояние до рулевой колонки и рулевого колеса, помимо этого, большое рулевое колесо обеспечивает водителю превосходный захват и ощущение. Безопасность обеспечивается лампочкой на ступеньке и задержкой при угасании света в кабине. Рукоятки для входа в кабину и выхода из нее очень крепкие, а пол в кабине ровный. Сиденье поворачивается на 180 градусов, что обеспечивает свободу в работе по всей ширине кабины, которая может быть оснащена уникальной системой движения в обратном направлении Valtra TwinTrac.



Комфорт водителя

Уровень комфорта в кабине сопоставим с уровнем комфорта в пассажирской машине, благодаря низкому уровню шума. Сиденья на пневматической подвеске и кондиционирование воздуха могут поставляться на все модели, помимо этого возможна установка подвески для кабины, если модель оборудована электронной системой управления дополнительной гидравликой.

Кабины для работы в лесу

Valtra также предлагает кабины для работы в лесу, которые оснащены защитной клеткой вокруг крыши, которые поставляются суперпрочное поликарбонатное стекло. Большие окна обеспечивают превосходный обзор во всех направлениях, – включая дополнительное окно, расположенное в передней части крыши. Комбинация кабины для лесных работ и системы TwinTrac представляет собой непревзойденный вариант для работы в лесу.



Valtra TwinTrac – работа в обоих направлениях! Система Valtra TwinTrac для движения в обратном направлении позволяет эффективно работать в обоих направлениях. Система включает рулевое колесо для движения в обратном направлении с электронным рычагом челночной системы, а также задние педали сцепления, газа и тормоза. Многие комбинации трактора с навесным оборудованием лучше всего работают при движении в обратном направлении. Просторная кабина очень удобна для работы в обратном направлении. Сиденье водителя на пневматической подвеске можно повернуть на 180 градусов, не вставая с него. При этом обеспечивается превосходная видимость орудия и рабочей зоны. На моделях TwinTrac есть отдельное заднее нижнее окно, которое также обеспечивает дополнительный обзор. Можно также открыть треугольную секцию в углу окна, что облегчает заведение кабелей в кабину.



TwinTrac идеально подходит для работы в поле, а также для ряда других работ, таких как сбор торфа (показано на рисунке), сенокос и сбор фуража.

Большие и тяжелые орудия всегда присоединяются к заднему рычажному механизму. Система обратного привода TwinTrac предлагает много преимуществ при работе в обратном направлении:

- просторная кабина
- вращающееся сиденье водителя
- прочная задняя ось
- при движении в обратном направлении обеспечивается снижение окружности поворота
 - универсальные гидравлические соединения
 - высокопроизводительная гидравлика
- дополнительно – комбинированная гидравлика



Дополнительное оборудование для всех тракторов Valtra T



Передний рычажный механизм и передний механизм отбора мощности

Передний рычажный механизм Valtra с грузоподъемностью 3500 кг и передний MOM могут дополнительно устанавливаться на фабрике. Эта система может также оснащаться передней подвеской Aires или передним погрузчиком с передним рычажным механизмом. Использование навесного оборудования, присоединенного к обоим концам трактора, значительно увеличивает скорость работы, её эффективность и производительность.



Пневматическая подвеска Aires

Пневматическая подвеска передней оси Valtra значительно повышает комфорт водителя. Она наиболее эффективна при использовании вместе с трансмиссией на 50 км/ч при транспортировке на высокой скорости по дорогам или бездорожью. Передняя подвеска Aires также сглаживает неровности при работе на ухабистых полях и значительно увеличивает эффективность буксировки.



Горный тормоз

Горные тормоза устанавливаются на моделях серии T, оснащенных гидравлической системой с электронным управлением. Горный тормоз используется для снижения скорости на длинных участках спуска без использования рабочих тормозов, что снижает износ и увеличивает безопасность. Плавно снижая скорость, горный тормоз обеспечивает комфорт водителя. Горный тормоз работает только при скоростях выше 10 км/ч, а максимальное замедление достигается тогда, когда управление системой Powershift находится в режиме Авто 1. Горный тормоз включается с помощью главных педалей тормоза или с помощью отдельной педали на полу кабины. Водитель может выбрать режим работы с помощью переключателя, расположенного на боковой панели.

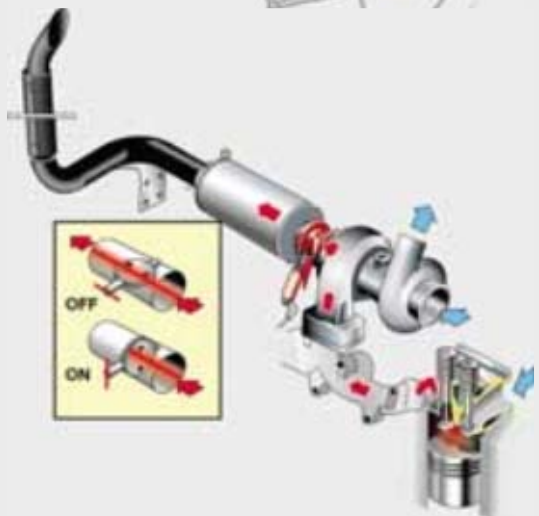



2и3

Valtra ISOBUS

– Теперь управление навесным оборудованием стало еще проще

ISOBUS представляет собой стандартизованную систему для согласования и обмена данными между трактором и навесным оборудованием. Монитор в кабине используется для управления навесным оборудованием и для отображения, ввода и сохранения информации. Число навесных орудий ISOBUS на рынке быстро растет, и эта система значительно облегчает управление современным оборудованием, совместимым с ISOBUS, особенно оборудованием с несколькими функциями и высоким уровнем автоматизации.

Система оптимального регулирования скорости

Система оптимального регулирования скорости представляет собой полезную функцию для многих типов работы, которая позволяет повысить комфорт водителя и эффективность работы. Водитель может задать желаемую скорость движения или число оборотов двигателя. Эта предварительно установленная скорость затем поддерживается автоматически вне зависимости от изменений в нагрузке. При повороте на полосе или при остановке система оптимального регулирования скорости может быть временно отключена или же можно выбрать другую предварительно заданную скорость с помощью нажатия кнопки. Первоначальная скорость автоматически возвращается при повторном нажатии кнопки.

Система оптимального регулирования скорости упрощает и ускоряет повторяющиеся действия, улучшая при этом качество и производительность.

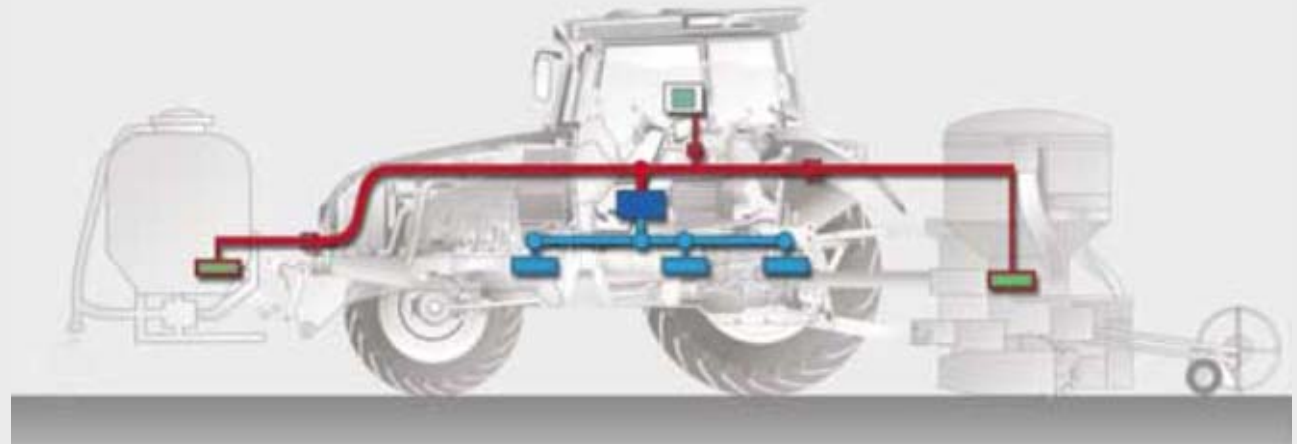

3

Комбинированная гидравлика

На данный момент компания Valtra предлагает установку комбинированной гидравлики на модели серии T. Комбинированная гидравлика обеспечивает выход масла около 160 литров в минуту (номинальный выход 190 литров в минуту), самую высокую производительность для данного размера и класса тракторов. Комбинированная гидравлика объединяет в себе стандартную гидравлику трактора с независимо активируемым передним, чувствительным к нагрузке регулируемым насосом с собственным резервуаром. Насос и дополнительный резервуар для масла (70 литров) расположены в безопасном месте в носовой части трактора. В качестве стандартного оборудования поставляется соединение Power Beyond, оно позволяет направить жидкость к блоку клапанов орудия.

Комбинированная гидравлика обеспечивает стабильный гидравлический выход вне зависимости от числа оборотов двигателя. Это является преимуществом для многих вариантов эксплуатации, требующих высокого уровня потока и давления гидравлической жидкости. Среди таких орудий можно назвать картофелекопалки и устройства для внесения удобрений. Помимо этого система позволяет осуществлять эксплуатацию нескольких гидравлических орудий при низких оборотах двигателя, экономя топливо и снижая шум. Это делает систему идеальным орудием для муниципальных структур и социально-бытового обслуживания.

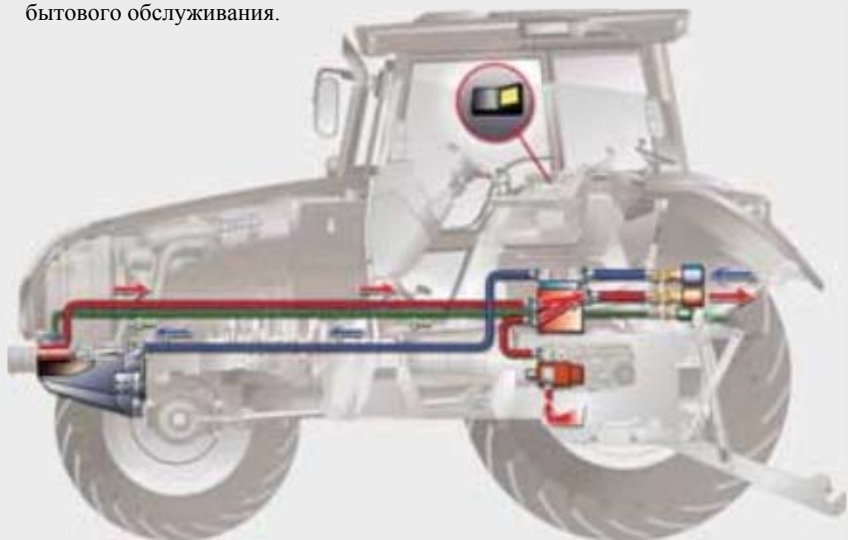

Фронтальные погрузчики Valtra

Фронтальные погрузчики Valtra, установленные на фабрике, разработаны с учетом особенностей тракторов и оборудования Valtra. В линии фронтальных погрузчиков можно увидеть новые конструкции, прочные рамы и всестороннюю оснастку, которая может помочь Вам в работе. В зависимости от модели трактора, фронтальными погрузчиками можно управлять с помощью стандартного джойстика в подлокотнике или с помощью механического или независимого электронного рычага управления, установленного в кабине.



Спецификации фронтальных погрузчиков

Valtra - фронт. погрузчик	Макс. вес трактора, кг	Модель Valtra
60*	6000	T120 – T140e
65**	6000	T120 – T140e
75**	7000	T120 – T190
85**	9000	T150 – T190

* без стабилизатора ** со стабилизатором

Дополнительное оборудование



Передние грузы



Нижние грузы



Грузы на задних колесах



Груз на рычажном механизме



Гидравлический тормоз прицепа



Передний подъемный механизм/MOM



Подвеска Aires



Дорожная трансмиссия 50 км/ч



Дополнительный выключатель MOM



Забор воздуха для двигателя



Фронтальный погрузчик Valtra



Дополнительный топливный бак 170 л.



Подвеска кабины



Передние брызговики, 4WD



Задние брызговики, ширина 2500 мм



TwinTrac



Пакет Infolight



Проблесковые маячки



Специальные колеса

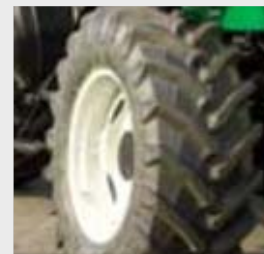

Много альтернативных вариантов

- TwinTrac
- система переднего подъема
- передний MOM
- гидравлические быстро-разъемные соединения спереди
- аккумулятор давления
- пневматическая подвеска Aires
- передача гидравлической подъемной тяги
- верхняя гидравлическая тяга
- передние грузы 14x40кг
- нижние грузы 10x40 кг
- грузы задних колес
- имя клиента на кабине
- проблесковые маячки
- трансмиссия 50 км/ч
- альтернативы MOM
- валы MOM
- главный переключатель (электрика)
- обогреватель кабины и соединения
- радио
- набор для оказания первой помощи
- огнетушитель
- крепеж тормозного клапана
- блок вентиляции двери
- ремень безопасности
- стоп-сигнал
- дворник/омыватель заднего стекла
- угольный воздушный фильтр (кабина)
- главный головной свет
- дополнительные передние рабочие фары
- подсветка ступени
- дополнительное соединение для задних рабочих фар
- загухание света в кабине
- подсветка сцепки
- передние брызговики, полный привод
- задние брызговики, ширина 2500 мм
- брызговики ступиц
- буксирное оборудование
- 1 быстроразъемное соединение на брызговике
- набор сжатого воздуха
- пневматические тормоза
- пневматические тормоза duomatic
- компьютер field master
- звуковой сигнал обратного хода
- задний переключатель MOM
- держатель и подсветка для номерного знака
- челночный рычаг справа
- контактная вилка, стандарт DIN.
- задняя педаль газа
- TwinTrac с клапаном направления
- дополнительный топливный бак, 170 л.
- лесной экран для дополнительного топливного бака
- вывод для забора воздуха
- люк на крыше
- тип модели
- аварийный тормоз

Мощный партнер Valtra

Один из основных принципов работы Valtra - открытость. Это означает, что все наши клиенты могут посетить фабрику Valtra и даже увидеть процесс создания своего трактора.

Программа Valtra Power Partner говорит о том, что наши клиенты получают не только собранный на заказ трактор, соответствующий конкретным требованиям, но и надежное быстрое обслуживание, а также поставку запасных частей, которая будет действовать в течение всего срока службы трактора.

Центр запасных частей Valtra несет ответственность за обучение персонала станций обслуживания и поставщиков запасных частей во всем мире. Литература Valtra, включая наши инструкции по эксплуатации, отражает все лучшее, что есть в тракторной промышленности.

Ищите ярлык "Valtra Genuine Spare Parts" (Настоящие запасные части Valtra) or "AGCO Parts" (Части AGCO) на упаковке с продукцией. Те же части используются и для производства новых тракторов Valtra. Настоящие запасные части обеспечивают легкость и безопасность в работе трактора в течение всего срока службы.

На сегодняшний день на наших заводах в Финляндии и Бразилии было собрано более 540,000 тракторов Valtra. Valtra – всемирно известный бренд Корпорации AGCO.





Valtra T – технические характеристики: трансмиссия и гидравлика

		T120	T130	T140 EcoPower	T150	T160	T170	T180	T190 Sigma Power
механическая трансмиссия и гидравлика	Модель								
	Трансмиссия	12 + 12 R или 36 передач вперед + 36 передач назад, 0.6-40 км/ч (50 км/ч с дорожной трансмиссией)							
	Тип сцепления	сцепление по типу сухой пластины							
	Челночный механизм	механический синхронизированный							
	Powershift	ручная электрогидравлическая							
	4WD	Управление ручное или автоматическое (вместе с тормозами и блокировкой дифференциала)							
	Блокировка дифференциала	Управление ручное или автоматическое (вместе с тормозами и рычажным механизмом)							
	Стояночный тормоз	механический							
	Гидравлика								
	Autocontrol B, с Системой баланса	Стандарт	Стандарт	Стандарт	Стандарт	Стандарт	Стандарт	Стандарт	
Autocontrol DS, с антипробукс. системой	Опция	Опция	Опция	Опция	Опция	Опция	Опция		
Макс. мощность насоса, л/мин	73 Л/мин	73 Л/мин	70 Л/мин	73 Л/мин	73 Л/мин	73 Л/мин	73 Л/мин		
Макс. давление, бар	190 бар	190 бар	190 бар	190 бар	190 бар	190 бар	190 бар		
Грузоподъемность на концах тяг, кг	7700	7700	7700	7700	7700	7700	7700		
Категория рычажного механизма	III	III	III	III	III	III	III		
электронное управление трансмиссией и механическое управление гидравликой	Трансмиссия	36 передач вперед + 36 передач назад, 0.6-40 км/ч (50 км/ч с дорожной трансмиссией)							
	Тип сцепления	двойное, мультидисковое в масляной ванне (вперед/назад)							
	Челночный механизм	Электрогидравлический челночный механизм, без педали							
	Powershift	Электрогидравлическая с компьютерным управлением, программируется водителем							
	4WD	Управление ручное или автоматическое (вместе с тормозами и блокировкой дифференциала)							
	Блокировка дифференциала	Управление ручное или автоматическое (вместе с тормозами и рычажным механизмом)							
	Стояночный тормоз	HiBrake, гидравлическое управление с помощью рычага челночного механизма							
	Гидравлика								
	Autocontrol B, с Системой баланса	Стандарт	Стандарт	Стандарт	Стандарт	Стандарт	Стандарт	Стандарт	
	Autocontrol DS, с антипробукс. системой	Опция	Опция	Опция	Опция	Опция	Опция	Опция	
Макс. мощность насоса, л/мин	73 Л/мин	73 Л/мин	70 Л/мин	73 Л/мин	73 Л/мин	73 Л/мин	73 Л/мин		
Макс. давление, бар	190 бар	190 бар	190 бар	190 бар	190 бар	190 бар	190 бар		
Грузоподъемность на концах тяг, кг	7700	7700	7700	7700	7700	7700	7700		
Категория рычажного механизма	III	III	III	III	III	III	III		
электронное управление трансмиссией и гидравликой	Трансмиссия	36 передач вперед + 36 передач назад, 0.6-40 км/ч (50 км/ч с дорожной трансмиссией)							
	Тип сцепления	двойное, мультидисковое в масляной ванне (вперед/назад)							
	Челночный механизм	Электрогидравлический челночный механизм, без педали							
	Powershift	Электрогидравлическая с компьютерным управлением, программируется водителем							
	4WD	Управление ручное или автоматическое (вместе с тормозами и блокировкой дифференциала)							
	Блокировка дифференциала	Управление ручное или автоматическое (вместе с тормозами и рычажным механизмом)							
	Стояночный тормоз	HiBrake, гидравлическое управление с помощью рычага челночного механизма							
	Гидравлика								
	Autocontrol B, с Системой баланса	Стандарт	Стандарт	Стандарт	Стандарт	Стандарт	Стандарт	Стандарт	-
	Autocontrol DS, с антипробукс. системой	Опция	Опция	Опция	Опция	Опция	Опция	Опция	Стандарт
Макс. мощность насоса, л/мин	91 л/мин	91 л/мин	82 л/мин	91 л/мин	91 л/мин	91 л/мин	91 л/мин	91 л/мин	
Макс. давление, бар	196 бар	196 бар	196 бар	196 бар	196 бар	196 бар	196 бар	196 бар	
Грузоподъемность на концах тяг, кг	7700	7700	7700	7700	7700	7700	7700	7700	
Категория рычажного механизма	III	III	III	III	III	III	III	III	

модель	T120	T130	T140 EcoPower	T150	T160	T170	T180	T190 Sigma Power
Двигатель	66 ET	66 ET	66 ETA	66 ETA	66 ETA	66 CTA (CR)	66 CTA (CR)	66 CTA (CR)
Макс. мощность, кВт(л.с.)/об/мин*	92(125)/2200	99(135)/2200	107(145)/1800	114(155)/2100	121(165)/2100	135(184)/2000	135(184)/2000	139(189)/2000
							142(193)/2000**	155(211)/2000**
								155(211)/2000***
Макс.крут. момент, Нм/об/мин*	505/1400	555/1400	660/1100	625/1400	655/1400	670/1500	670/730**/1500	680/750**/830***/1500
Вентилятор	Стандарт	Стандарт	Стандарт	Стандарт	Стандарт	Стандарт	Стандарт	Стандарт
Число цилиндров/объем дм ³	6/6,6	6/6,6	6/6,6	6/6,6	6/6,6	6/6,6	6/6,6	6/6,6
MOM, взаимозаменяемый вал MOM	<i>6-шлицов, стандартный диаметр 35 мм (21, 20, 8 и 6-шлицевой вал с диаметром 45 мм -опция)</i>						20-шлицевой, д. 45 мм	20-шлицевой, д. 45 мм
MOM 540 об/мин, двигатель 1874 об/мин	Стандарт	Стандарт	стандарт, MOM 540, двигатель 1648	стандарт	Стандарт	Стандарт	-	-
MOM 1000 об/мин, двигатель 2000 об/мин			MOM 1000, двигатель 1750					
MOM 540 об/мин, двигатель 1874 об/мин	Опция	Опция	-	-	Опция	Опция	-	-
MOM 540E об/мин, двигатель 1539 об/мин								
1000 об/мин, Extra Heavy Duty	Опция	Опция	-	Опция	Опция	Опция	Опция	Опция
540E/1000 об/мин	Опция	Опция	-	Опция	Опция	Опция	Стандарт	Стандарт
Скорость относительно земли	Опция	Опция	Опция	Опция	Опция	Опция	Опция	Опция
Рулевое управление	<i>Гидравлическая регулируемая телескопическая рулевая колонка</i>							
Радиус поворота, жесткая передняя ось							-	-
и с передн. осью на пневм. подвеске, м	5,6	5,6	5,6	5,6	5,6	5,6	5,6	5,6
Объем топливного бака, л	165	165	165	165	165	165	165	165
Дополнительный топливный бак, л	170	170	170	170	170	170	170	170
Тормоза	<i>Гидростатические мультидисковые тормоза с автоматическим включением 4WD для торможения 4 колесами</i>							
Электрика								
Стартер	3,6 кВт	3,6 кВт	3,6 кВт	3,6 кВт	3,6 кВт	3,6 кВт	3,6 кВт	3,6 кВт
Генератор	1,68 кВт	1,68 кВт	1,68 кВт	1,68 кВт	1,68 кВт	1,68 кВт	1,68 кВт	1,68 кВт
Аккумулятор	184 А.ч	184 А.ч	184 А.ч	184 А.ч	184 А.ч	184 А.ч	184 А.ч	184 А.ч
Передние рабочие фары	2	2	2	2	2	2	2	2
Задние рабочие фары	4	4	4	4	4	4	4	4

*ISO 14396, ** DPS 1, ***DPS 2 и 3 с транспортным ускорением, во всех DPS, когда основная передача H2 или выше. ****Sigma Power. (CR) – Общая направляющая, 4 клапана на цилиндр.

Габаритные размеры и вес

Модель	Шины	вес							кг*
		A, мм	B, мм	C, мм	D, мм	E, мм	F, мм	F1, мм	
T120	16.9R28 - 20.8R38	5148	2748	2338	2960	2845	555	535	5530
T130	16.9R28 - 20.8R38	5148	2748	2338	2960	2845	555	535	5530
T140e	16.9R28 - 20.8R38	5148	2748	2338	2960	2845	555	535	5650
T150	16.9R28 - 20.8R38	5148	2748	2338	2960	2845	555	535	5650
T160	460/85R30 - 20.8R42	5148	2748	2338	3030	2910	600	600	5950
T170	460/85R30 - 20.8R42	5148	2748	2338	3030	2910	600	600	5950
T180	460/85R30 - 20.8R42	5148	2748	2338	3030	2910	600	600	5950
T190	460/85R30 - 20.8R42	5148	2748	2338	3030	2910	600	600	5950

* Стандартные шины на всех моделях: 16.9R28 - 20.8R38

* Без дополнительных грузов, топливный бак



A= Длина
B= Колес. база
C= Ширина
D= Высота до верхней части крыши
E= Высота до верхней части выхлопной трубы
F= Просвет под передней осью
F1= Просвет под задней осью

Спецификации могут меняться, все права защищены. Показанные трактора могут быть оборудованы дополнительным или другим оборудованием.

AGCO Ltd
PO Box 62
Banner Lane
Coventry
England. CV4 9GF
Tel: 02476 694400
Fax: 02476 852495
www.valtra.co.uk



ВАШ СОБСТВЕННЫЙ ИНДИВИДУАЛЬНЫЙ ТРАКТОР VALTRA

Система сборки трактора Valtra позволяет заказчикам выбрать даже цвет своего нового трактора. Только Valtra предлагает такую возможность.



ЗАО МОСТ-ТЕХНИКА

121357. Москва
ул. Козлова 30
Тел. +7 (495) 775 0175
Факс: +7 (495) 775 0176
E-mail: info@most-technics.ru
Web: www.most-technics.ru